



ECHIPAMENTE TIP **DUCT**



Autorestart



Protecție împotriva
aerului rece



Auto dezghețare



Timer



Funcție Sleep



Dezumidificare



Telecomandă centralizată

ECHIPAMENTE TIP DUCT



MENTENANȚĂ UȘOARĂ

Se asigură accesul ușor pentru instalare și mentenanță, existând posibilitatea ca motorul ventilatorului să fie demontat.

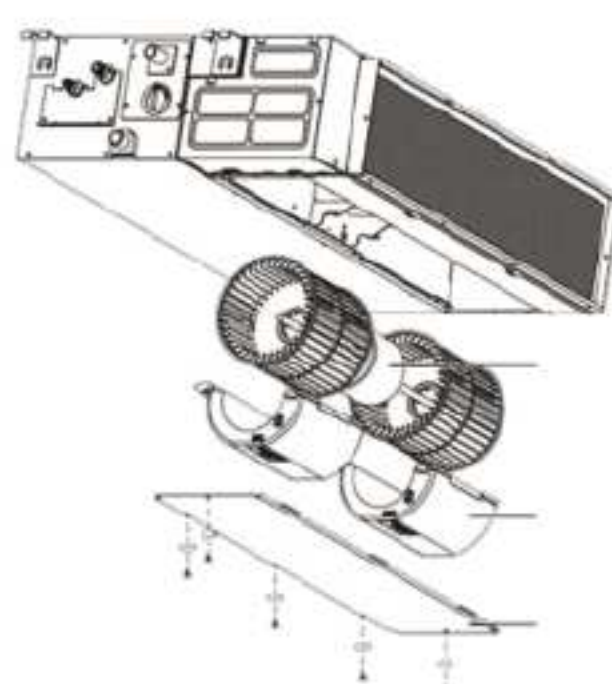

APORT DE AER PROASPĂT

Pentru a îmbunătăți calitatea aerului din încăpere, instalatorul are posibilitatea de a monta un motor suplimentar dedicat creșterii presiunii statice în racordul de aer. Placa electronica este prevăzută cu porturi de alimentare destinate acestui motor.



2 POSIBILITĂȚI DE ASPIRARE A AERULUI

De sub aparat sau din spatele aparatului.

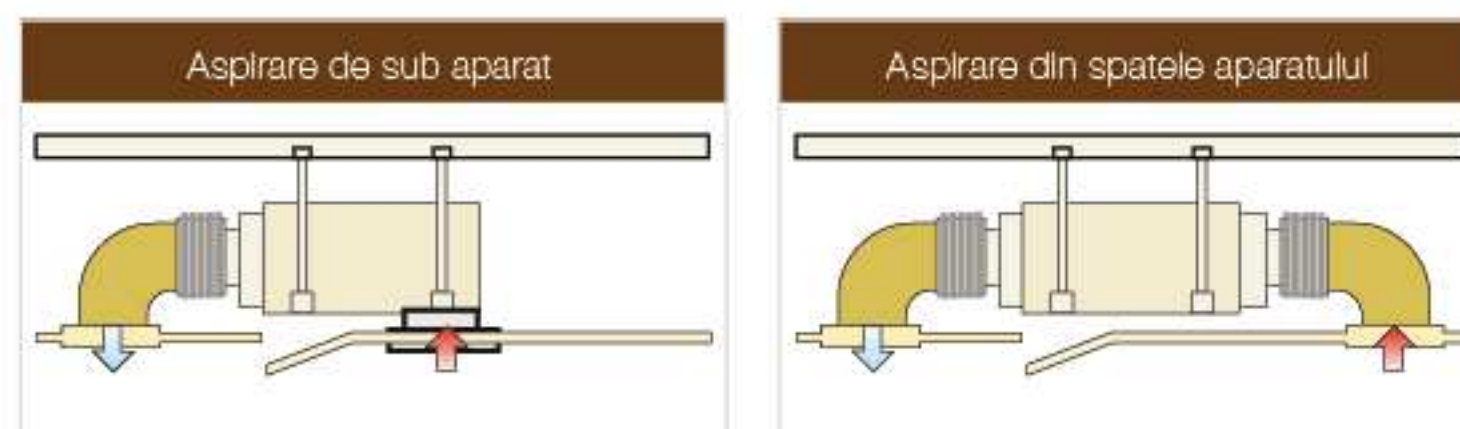

UNITATE EXTERIOARĂ ȘI TELECOMANDĂ



MODEL			YD48	YD60
Alimentare		V-ph-Hz	380-415-3-50	380-415-3-50
Mod răcire	Capacitate	Btu/h	48000	55000
	EER	W/W	2.91	2.66
	Temperatura de funcționare răcire	°C	18~43	18~43
	Putere electrică	W	4834	6059
	Intensitatea curentului electric	A	8.34	10.46
Mod încălzire	Capacitate	Btu/h	51000	60000
	COP	W/W	3.61	3.16
	Temperatura de funcționare încălzire	°C	-7~24	-7~24
	Putere electrică	W	4140	5564
	Intensitatea curentului electric	A	7.15	9.6
Unitatea interioară	Dimensiune netă (L x l x h)	mm	1200x865x300	1200x865x300
	Dimensiune brută (L x l x h)	mm	1385x920x373	1385x920x373
	Greutatea netă/brută	kg	45/53	45/53
	Presiune statică	Pa	100	100
	Debitul de aer (Hi/Med/Lo)	m3/h	2500/2100/1700	2500/2100/1700
	Nivelul de zgomot	dB(A)	49/45/40	49/45/40
	Diametru conductă condens	mm	Φ25	Φ25
Unitatea exterioară	Dimensiunea netă (L x l x h)	mm	1369x938x392	1369x938x392
	Dimensiune brută (L x l x h)	mm	1505x1095x495	1505x1095x495
	Greutatea netă/brută	kg	110/124	111/125
	Nivelul de zgomot	dB(A)	62	63
	Țevi de conexiune Lichid/Gaz	mm(inch)	Φ9.52/Φ19(3/8"/3/4")	Φ9.52/Φ19(3/8"/3/4")
	Lungimea maximă de traseu	m	50	50
	Diferența maximă de nivel	m	25	25
	Refrigerant	--	R410A	R410A

Notă: * Clasa de eficiență energetică determinată în conformitate cu Directiva 2002/31/CE

Distribuit de:

Conținutul acestui material este informativ și nu reprezintă o ofertă cu caracter de obligativitate. De asemenea, selecția informațiilor prezentate nu oferă niciun fel de garanție cu privire la exhaustivitatea, acuratețea sau adaptarea pentru un anumit scop a conținutului materialului sau a produselor și serviciilor prezentate. Specificațiile tehnice pot suferi modificări fără o notificare prealabilă. Respingem explicit orice răspundere legală pentru orice pierderi directe sau indirecte, în cel mai larg sens, ca rezultat sau în legătură cu utilizarea și/sau interpretarea acestei broșuri.